

KLASA: UP/I-960-03/95-04/97
URBROJ : 558-03/1-96-5
Zagreb, 04.studenog 1996.

Na temelju članka 202. Zakon o općem upravnom postupku ("Narodne novine ", br. 53/91) i članka 24. Zakona o mjeriteljskoj djelatnosti ("Narodne novine ", br.11/94) na zahtjev tvrtke "ZAGREB PST s.p.o.", donosi se

R J E Š E N J E **o tipnom odobrenju mjerila**

1. Odobrava se tip mjerila:
 - Vrsta mjerila : elektromehanička vaga
 - Tvornička oznaka mjerila : PST -LP
 - Proizvođač mjerila : CAS
 - Mjesto i država : Seoul, Japan
 - Službena oznaka tipa mjerila : HR M – 3 –1057
2. Mjerila iz točke 1. Ovog rješenja mogu se podnositi na ovjeravanje.
3. Sastavni je dio ovog rješenja prilog u kojem su dane značajke mjerila, uvjeti i ograničenja primjene mjerila te način ovjeravanja i žigosanja mjerila. Prilog se sastoji od 3 stranice.

O B R A Z L O Ž E N J E

Tvrtka "ZAGREB PST s.p.o." podnjela je 15. rujna 1995. godine zahtjev za odobrenje tipa mjerila iz točke 1. izreke ovog rješenja. Tipnim ispitivanjem mjerila utvrđeno je da mjerilo zadovoljava mjeriteljske zahtjeve propisane mjerila mase – vage s neautomatskim funkcioniranjem r.t. I, II, III i IIII.

Na temelju rečenog odlučeno je kao u izreci.

Upravna pristojba naplaćena je prema tarifnom broju 1. i 2. Zakona o uravnim pristojbama ("Narodne novine ", br. 97/93) u iznosu od 1,00 kn i 4,00 kn od podnositelja zahtjeva i poništena.

Ravnatelj:
dr. Jakša Topić

1. TEHNIČKI OPIS VAGE

Elektromehanička vaga s računalom PST - LP namjenjena je za mjerenje mase u direktnom obračunu. te prikaz jedinične i ukupne cijene izvagane robe, te s ugrađenom tiskaljkom tiskanje naljepnica s podacima o robi.

Djelovanje sile od mase na prijemniku mase , prenosi se konstrukcijom određenim načinom na sklop mjernog pretvornika.

Mjerni pretvornik zaštićen je od preopterećenja vijčanim graničnicima unutar vage. Za dovođenje vage u horizontalan položaj služe podesive nožice i ugrađena libela.

Pokazni uređaj ugrađen je na stupu vage na strani kupca i poslužitelja.

Upravljačka tipkovnica smještena je na kućištu vage na strani poslužitelja .

1.1 . Način rada mjerila

Sila od mase na prijemniku mase uzrokuje elastičnu deformaciju kućišta mjernog pretvornika i ugrađenih tenzometrijskih traka, koja uzrokuje promjenu električnog otpora istih u zavisnosti od stupnja i smjera deformacije. Mjerne tenzometrijske trake spojene su u konfiguraciju Wheastoneovog mosta koji je inicijalno u ravnoteži te promjena otpora tenzometrijskih traka uzrokuje razdešenost Wheastoneovog mosta koja dovodi do promjene napona u grani mosta koja je proporcionalna promjeni iznosa mase na prijemniku mase. Mikrorađunaio kontrolira A/D pretvornik i analognu promjenu iznosa napona pretvara u binarni broj koji mikroračunalo obrađuje u pogodan oblik za prikazivanje na prikazu (displeju), te s njim radi ostale programirane operacije.

Gotov broj dobiven iz mikroračunala i prikazan na prikazu (displeju) predstavlja masu odloženu na prijemnik mase.

2. TEHNIČKI PODACI

2.1. Razred točnosti

(III)

2.2 Tip vage ,mierno područje i podjeljak

tip vage	Max(kg)	Min(kg)	podjeljak(g)
PST – LP	15	0,100	5

2.3 Referentni uvjeti

Elektromehanička vaga mora udovoljavati mjeriteljskim uvjetima u pogledu granica dozvoljenih pogrešaka pri :

- promjeni napona napajanja od -15 % do + 10 % nazivne vrijednosti
- promjena frekvencije od - 2 % do + 2 %
- promjeni temperature od (- 10 do + 40) °C

3. PRETVORNIK MASE,ELEKTRONSKI UPRAVLJAČKO POKAZNI UREĐAJ

3.1 . Mjerni pretvornik mase

U vagu se ugrađuju mjerni pretvornik mase tipa BC – 6AP.

3.2 Elektronski upravljačko pokazni uređaj .,

Pokazni uređaj je sa dvostrano ugrađen na kućište vage ili na stupu.

Radom vage upravlja se putem tipkovnice ugrađene na strani rukovatelja.

3.2.1 .Osnovne funkcije

- uređaj za automatsku korekciju nule
- uređaj za poluautomatsko izjednačavanje tare (subtraktivna tara}
- uređaj za nivelaciju -test pokazivača
- ograničenje mjerenja preko Max mjerenja

3.3 Napajanje

Napajanje vage može biti direktno iz mreže 220 V i 50 Hz .

4. CRTEŽI ZA IDENTIFIKACIJU MJERILA

Oznaka crteža/slike

sadržaj crteža /slike

slika 1
slika 2

izgled vage
mjesto ovjeravanja

5 NATPISI I OZNAKE

Oznaka odobrenja i svi podaci potrebni za korištenje vage unose se na natpisnu pločicu vage u skladu s Pravilnikom o mjernejskim uvjetima za mjerila mase s neautomatskim djelovanjem razreda točnosti (I), (II), (III) i (lill). Natpisi moraju biti na hrvatskom jeziku.

6. OVJERAVANJE I ŽIGOSANJE VAGE

Mjerilo se žigoše osnovnim i godišnjim žigom na za to predvidena mjesta (slika 2. i slika 3.) bez uništenja kojih se nemogu vršiti zahvati kojima bi se utjecalo na rezultate vaganja.

Rok važenja žiga je 2 (dvije) godine.

7. OPASKA

7.1 . Uz svaku vagu treba biti isporučeno uputsvo o pravilnom radu s vagom i njenom održavanju.

7.2 Ovim rješenjem o odobrenju tipa mjerila ne potvrđuju se značajke mjerila u pogledu sigurnosti.

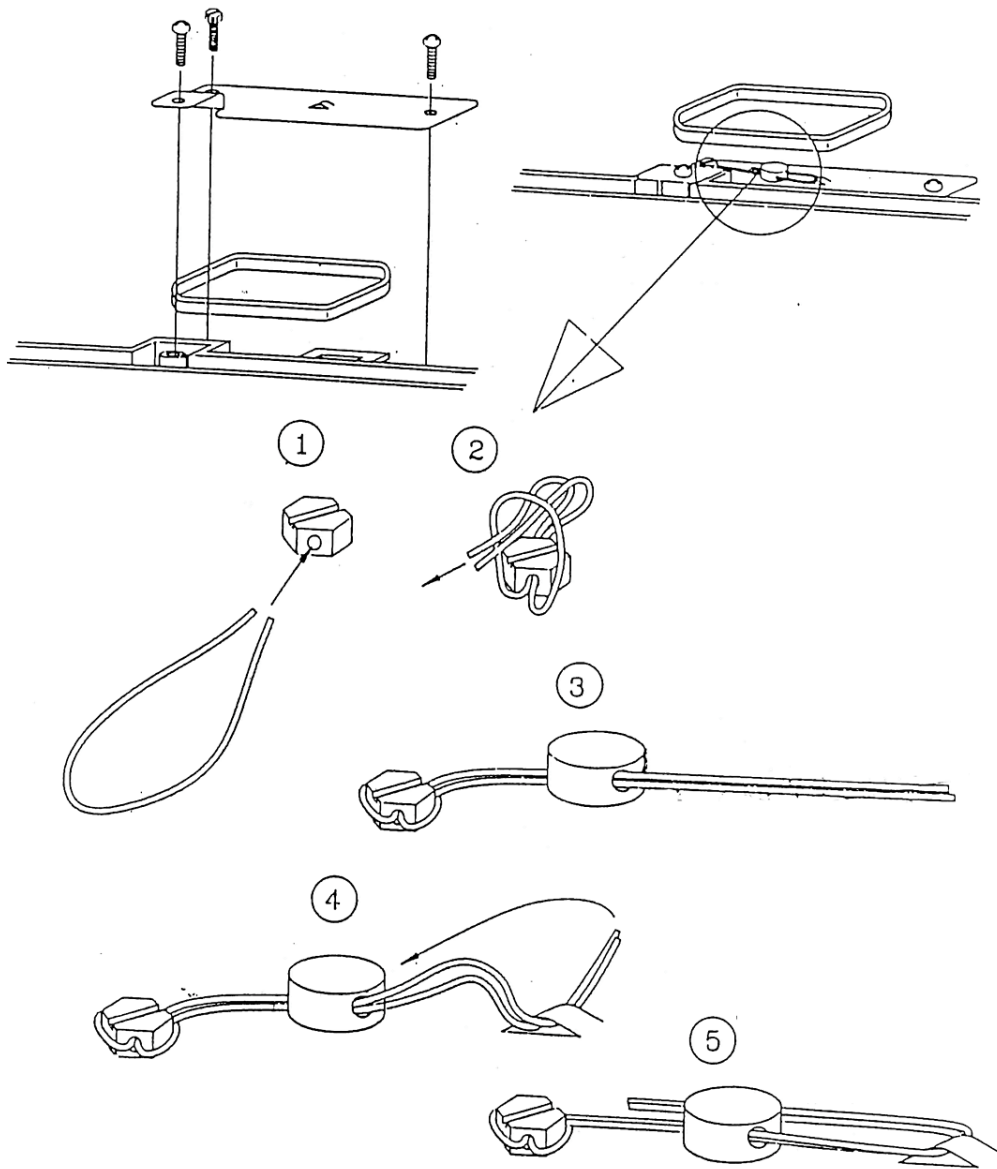

SLIKA 2